

Amana[®]

ROOM AIR CONDITIONING AND DEHUMIDIFIER PRODUCTS

PORTABLE AIR CONDITIONER CLIMATISEUR PORTATIF ACONDICIONADOR DE AIRE PORTATIL

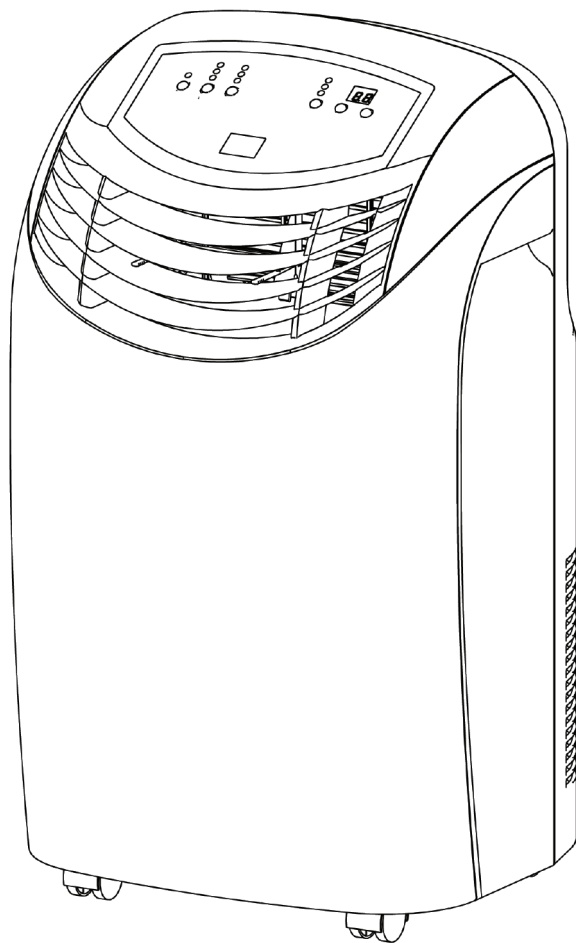

Model#
Modèle#
Modelo#

AP076E

A Word From Amana

Thank You for buying a dependable, energy saving and easy to operate AMANA air conditioner. This manual contains useful information for you to maintain, operate, install and safely use your air conditioner. Your air conditioner cleans, cools and dehumidifies the air in your room to provide you with the ultimate level of comfort.

Please read instructions carefully before using the product. Also, do not forget to fill out and mail the **Product Registration Card**.

Product Registration

Record Your Model and Serial Number.

Attach the sales receipt to this guide and keep for future reference. Model and serial number can be obtained from the serial label, which is on your air conditioner. For all your service calls during the warranty period the following information will be needed:

Model Number:





Serial Number:

Date of Purchase:

Dealer's Name:

Dealer's Address:

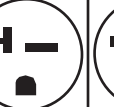
Dealer's Phone Number:

TABLE					
RECEPTACLE AND FUSE TYPES					
RATED VOLTS	125/60		250/60		
AMPS	15	20	15	20	30
WALL OUTLET					
FUSE SIZE	15	20*	15	20*	30
TIME DELAY FUSE (or circuit breaker)	Plug	Plug	Plug		

SAFETY PRECAUTIONS

WARNING: *Following these basic precautions will reduce the risk of fire, electrical shock, injury or death when using your air conditioner.*



- ⚠ 1) Air conditioner must be connected to proper electrical outlet with the correct electrical supply. (see table previous page)
- ⚠ 2) Proper grounding must be ensured to reduce the risk of shock and fire. **DO NOT CUT OR REMOVE THE GROUNDING PRONG.** If you do not have a three-prong electric receptacle outlet in the wall, have a certified electrician install the proper receptacle. The wall receptacle **MUST** be properly grounded.
- ⚠ 3) Do not operate air conditioner if power cord is frayed or otherwise damaged. Also avoid using it if there are cracks or abrasion damage along the length, plug connector or if the unit malfunctions or is damaged in any manner. Contact an authorized service for examination, repairs or adjustments.
- ⚠ 4) **DO NOT USE AN ADAPTER OR AN EXTENSION CORD.**
 - 5) Do not block airflow around the air conditioner. Also the exhaust hose should be free of any obstructions.
 - 6) Always unplug the air conditioner before servicing it or moving it.
 - 7) Do not install or use the air conditioner in any area where the atmosphere contains combustible gases or where the atmosphere is oily or sulphurous. Avoid any chemicals coming in contact with your air conditioner.
 - 8) Do not place any object on the top of the unit.
 - 9) Never operate the air conditioner without the filters in place.
 - 10) Do not use the air conditioners near a bathtub, shower or wash basin.

SAVE THESE INSTRUCTIONS

Table Of Contents

	Page
A Word From Amana	1
Product Registration	1
Safety Precautions	2
Advantages	3
Parts and Features	4
Assembly and Installation	5
Operation	6-7
Product Specification	8
Care and Cleaning	8
Storage	8
Trouble Shooting	9
Warranty Information	10

Advantages of this Model

1. This model is easy to operate. The electronic control panel has a timer, thermostat, three cooling speeds, three fan speeds and one speed dehumidification function (dry).
2. The unit has a unique design which evaporates the water. Therefore no condensation tank is necessary, thus avoiding you to have to wake up in the middle of the night to empty the bucket and turn on the unit.
3. Easy to install window kit is included, which consists of the exhaust hose, 2 hose adapters, the window panel kit and window panel adapter.
4. Full directional casters are included to help the unit to be moved in almost any area.
5. The filter screen is designed for easy accessibility of the filter.
6. Portable air conditioners are easy to store when not in use.

Parts and Features

1. Control Panel
2. Air Deflector (Left-Right)
3. Front Panel
4. Handle Hole
5. Castor
6. Screen Filter
7. Air Intake (Evaporator)
8. Air Outlet (Heat Exchange)
9. Air Intake (Condenser)
10. Power Supply Cord
11. Water Drain

Front

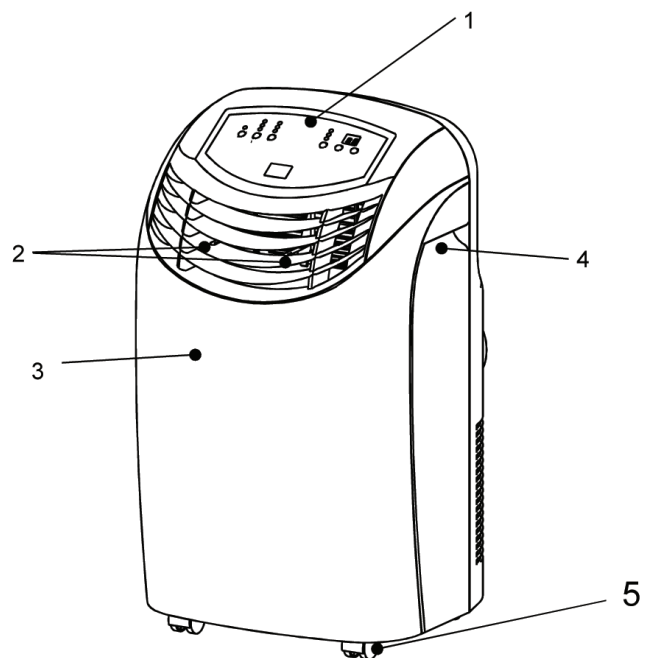

Rear

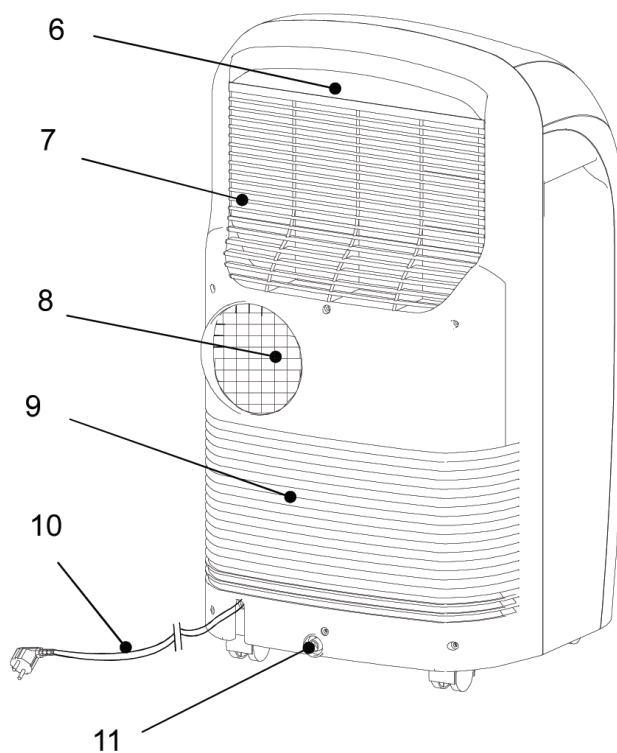

Assembly and Installation

USING WINDOW PANEL KIT

1. Plastic panel - 2 pieces
2. Window Panel adapter - 1 piece
3. Screws - 4 pieces

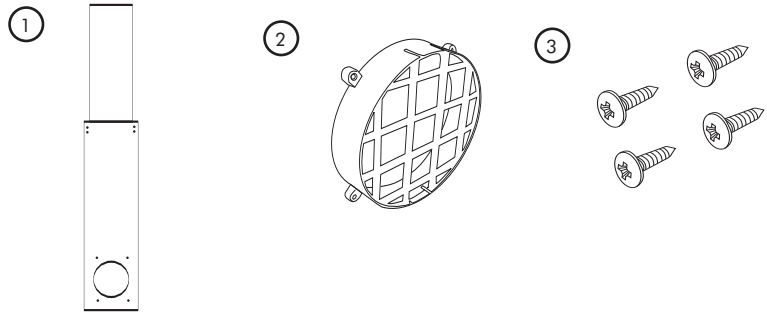

1. Push the round Window Panel Adapter through the rear of the Plastic Panel. Line up the holes and tighten the Adapter with 4 screws that are included in the kit. (Tighten screws from the front).
2. Adjust the Plastic Panel to the width or height of your window and tighten the 2 screws that are attached to the panel.
3. Install the Window Plastic Panel into the window. If necessary use duct tape to better secure the panel.
4. Connect exhaust hose to the unit by inserting the narrower side of the Unit Adapter that is attached to the hose into the exhaust. Turn Adapter clockwise until it locks. (See Illustration A)
5. Move the unit to the window, extend the hose and attach the other end of the hose to the window. Align the tabs on the hose and window panel adapters and fasten them together.
6. Plug into wall outlet to get ready for operation.

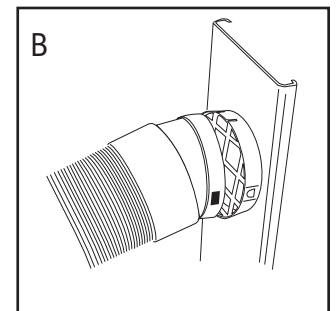
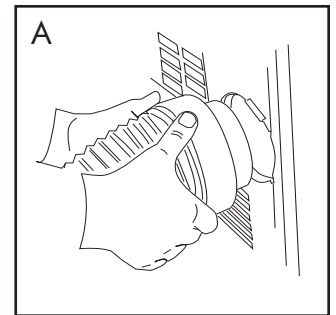

- **NOTE: Use on Single Outlet Circuit Only.**

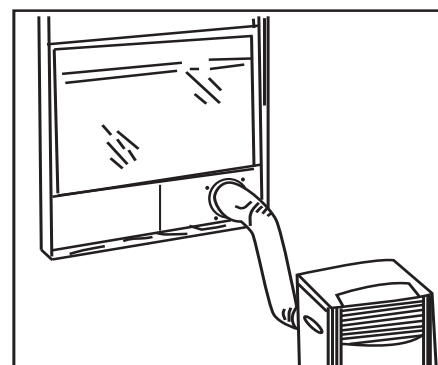
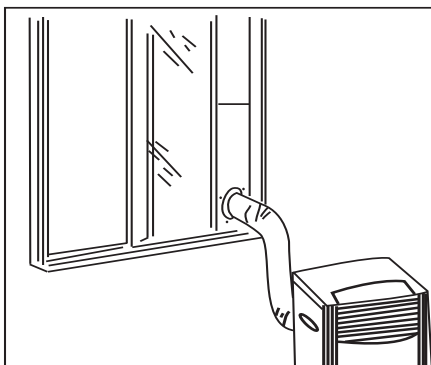
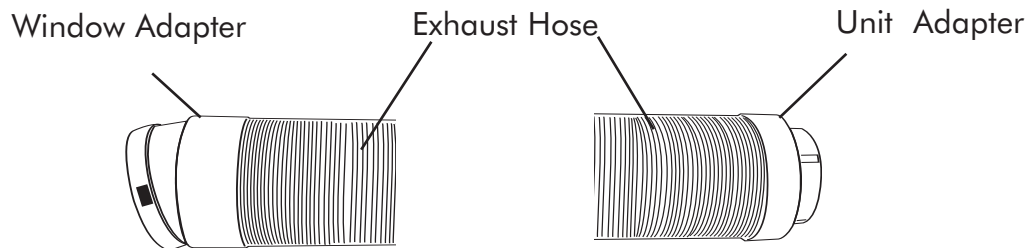

Operation Control Panel

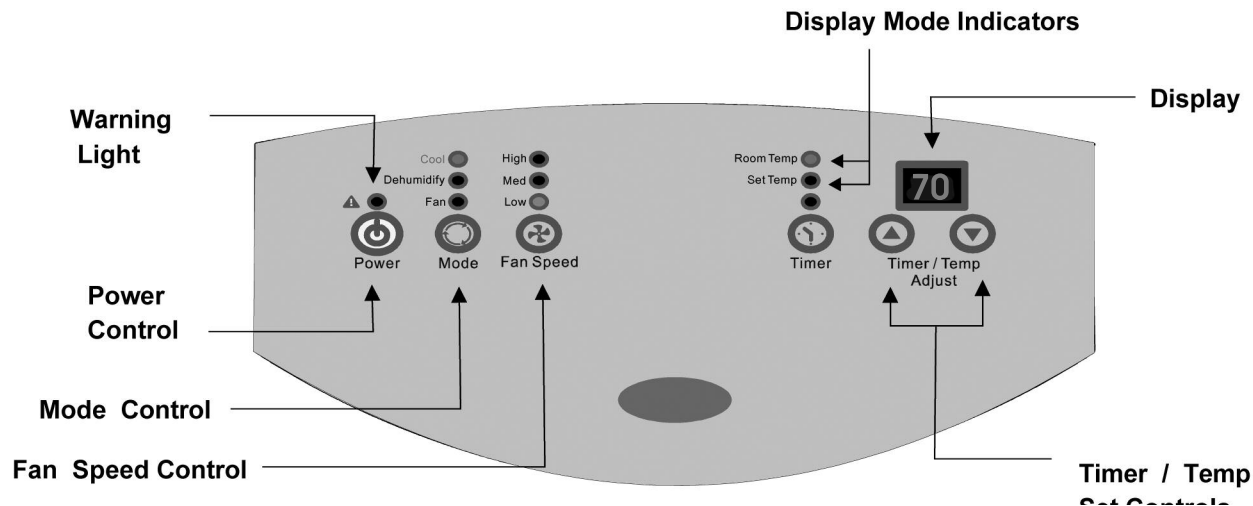

Power Control

The power control turns the unit on and off.

Warning Light

Condensed water may accumulate in the unit. If the internal tank becomes full, the Warning Light will shine and the unit will not operate until the unit has been drained.

Mode Control

The Mode Control has three settings:

Cool Dehumidify Fan

The settings are adjusted with Mode Control button. A light will indicate which setting is currently being used.

Cool Mode

When cool mode is selected, the indicator light will shine green. During the cooling mode the air is cooled and hot air is exhausted to the outside air through the exhaust tube. Adjust fan speed air through the temperature to suit your desired comfort level.

Note: The air exchange hoses must vent outside the room when using cool Mode.

Dehumidify Mode

When Dehumidify mode is selected, the indicator light will shine orange. Air is dehumidified as it passes through the unit, without being in full cooling mode. The fan will operate in Medium speed. Fan speed is not adjustable in Dehumidify mode.

Fan Mode

When Fan mode is selected the indicator light will shine yellow. Air is circulated throughout the room with no cooling.

Note: unit does not need to be vented in Fan mode.

Fan Speed Control

The Fan Speed Control has 3 settings:

High Medium Low

Timer Control

Auto turn off : With machine in fan mode, press timer button to select number of hours you would like the unit to run in air conditioning mode until it automatically shuts off.

Auto turn on : With machine powered off, press timer button to select number of hours until you would like the unit to automatically start running in air conditioning mode

Timer / Timer set Controls

Used for adjusting the timer and thermostat. The default display is room temperature. In cooling mode, When "▲" or "▼" button is pressed, the set temperature is displayed and may be adjusted. After 15 seconds the display will revert back to room temperature. Temperature is only adjustable in Cool and Heat mode. The time is adjustable between 1 and 12 hours.

Note: By pressing both Temp/Timer Set buttons at the same time, the display will toggle between Celsius and Fahrenheit.

Operation

NOTE: Wait for 24 hours to turn on air conditioner if the unit has been tilted for any reason. This is for the oils and the coolants to settle and level off.

1. After a normal shut down wait for 3 minutes before restarting the unit so as to complete the compressor cycle.
2. Use an 115v /15 amp outlet for the air conditioner. Do not use any other electrical appliances on this line or you may trip the fuse. Use a dedicated line for this air conditioner.
3. Do not place the air conditioner in direct sunlight or close to any heating appliances (eg. baseboard heaters, stoves, etc).
4. Operate on a flat surface only.
5. Keep the unit free of any obstructions such as drapes, curtains, blinds, etc.
6. Keep unit at least 1 foot away from the wall.
7. Check and clean the filter once every week for highest efficiency.

NOTE: Do not use unit without filter.

8. If the unit is not being used for a long period of time, remove the plug from the water drain pipe and drain out any condensed water.

When turning on the unit for the first time after plugging it into an electrical outlet, the unit will start in a low fan cool mode. The temperature reading out on the LED will be the current room temperature. When turning on the unit during regular usage, it will remember the last shut off setting. If you want to operate the air conditioner as a dehumidifier, then adjust to dry mode.

Setting The Temperature

To set the temperature, press the + or the - key to raise or lower the temperature. The temperature can be raised or lowered in the cool or dry mode. The temperature cannot be adjusted in the fan mode.

Fan Speeds

There are 3 adjustable speeds in the cool and fan mode: Low, Medium & High. In the dry or dehumidification mode the fan will only operate at low speed.

On/Off Time Set

The air conditioner has a 1-12 hour on/off built-in timer. To delay the start time for 1-12 hours at 1 hour intervals, simply press the time/set key and then press the + or - key to adjust the start time. Note that the unit has to be plugged in to an electrical outlet for the timer to operate.

To automatically shut-off the unit, press the time/set key while the unit is running and then press the + or - key to adjust the shut-off time. The auto shut-off switch operates in all 3 modes: Cool, Dry & Fan.

NOTE: The temperature can be set between 60°F to 89°F.

Product Specification

Voltage and Frequency	115V / 60Hz
Input Power	850 W
Cooling Capacity	7000 BTU
Moisture Removal (pints/day)	60
Coolant	R22
Timer	12 Hours
Operating Temperature Range	64°F - 100°F
Unit Dimensions (WxDxH) (inches)	17 3/32 x 15 3/4 x 30 5/16
Net Weight lbs. approximate	66 lbs.
Exhaust Hose	5 Feet

Care and Cleaning Guide

- Always unplug your air conditioner before cleaning.
- Air filter needs to be cleaned at least once a week for your unit to operate at optimum efficiency. Slide out the filter from the back by pulling on the tab. The filter may be washed or vacuumed. Remove the excess water from the filter by gently shaking the filter. This will remove dust and particles trapped in the filter. After cleaning, reinstall the filter. **DO NOT** use your air conditioner without the air filter in place.
- To clean the cabinet, **DO NOT** use harsh chemicals, abrasives, ammonia, chlorine, bleach, concentrated detergents, solvents or metal scouring pads. Some of these chemicals may dissolve, damage and/or discolor your air conditioner.
- Always use a soft cloth dampened with water or a mild soap and water solution to wipe the front of the cabinet. Wipe dry with a soft cloth.

Storage

- To store your air conditioner when not being used for a long period of time, drain condensed water using the drain pipe. Remove exhaust hose, clean the filters, cover with plastic bag and store away.

Trouble-Shooting

If air conditioner does not operate:

- Check if unit is plugged in. The plug may have come loose.
- Check if the electrical wall receptacle is of proper voltage.
- Check if the circuit breaker needs to be reset or if the fuse needs to be replaced.
- Check if the unit is in "Off" mode.
- If the warning light is on, drain the water drain pipe by removing the plug.

Air conditioner working but room not cooling:

- Room may have appliances that produce heat. Use an exhaust fan to remove excess heat.
- Check exhaust hose for proper installation.
- Redirect the airflow. Remove any obstacles.
- All doors and windows need to be closed so that cool air does not escape the room.
- Air filter may be blocked or may need cleaning.
- Unit BTU may be too low for the required cooling area.
- On extremely hot & humid days, air conditioners may take a little longer to cool.
- Drain the water drain pipe by removing the plug.
- Unit may be in fan or dry mode. Put air conditioner in cool mode.

Amana®

ROOM AIR CONDITIONING AND DEHUMIDIFIER PRODUCTS

Limited Warranty

This warranty covers all defects in workmanship or material for:

1. The mechanical and electrical parts (including labor costs) contained in this Amana product, for a period of 12 months from the date of purchase. (For commercial or rental application the warranty is 90 days.)
2. The sealed system and compressor contained in this Amana product is for a period of 5 years, from the date of purchase (excluding labor costs after the initial 12 month period). In commercial or rental use, the additional limited compressor warranty is for 1 year and 9 months, (excluding labor costs after the initial 90 days period).

You must keep and be able to provide your original sales receipt as proof of the date of purchase.

Who is covered?

The original retail purchaser of this Amana product.

What will be done?

Amana will repair or replace any mechanical, electrical part or the compressor, which proves defective in normal household, use for a period of 12 months. Amana will repair or replace (excluding labor costs) the sealed system and compressor (parts only) for an additional 4 year period.

How can you get service?

1. Contact your nearest manufacturer authorized Service Depot. For the name of the Service Depot nearest you, contact Amana Room Air Conditioners at 1-888-842-2440
2. All service must be performed by a manufacturer authorized Amana Service Depot.

THIS WARRANTY COVERS UNITS WITHIN THE CONTINENTAL UNITED STATES, CANADA AND PUERTO RICO.

THIS WARRANTY DOES NOT COVER:

Damages from improper installation.

Damages in shipping.

Damages from misuse, abuse, accident, alteration, lack of proper care and maintenance.

Damages from service by other than an authorized dealer or service center.

Labor, service, transportation and shipping charges for the removal of defective parts and installation of replacement parts beyond the initial 12-month period.

THIS LIMITED WARRANTY IS GIVEN IN LIEU OF ALL OTHER WARRANTIES, EXPRESS OR IMPLIED, INCLUDING THE WARRANTIES OF MERCHANTABILITY AND FITNESS FOR A PARTICULAR PURPOSE.

The remedy provided in this warranty is exclusive and is granted in lieu of all other remedies. This warranty does not cover incidental or consequential damages. Some states do not allow the exclusion of incidental or consequential damages, so this limitation may not apply to you. Some states do not allow limitations on how long an implied warranty lasts, so this limitation may not apply to you. This warranty gives you specific legal rights and you may also have other rights, which vary from state to state.

For more information on this and other Amana products, call Customer Affairs Department at: 1-888-842-2440



CONSUMER INFORMATION LINE
Amana Toll-Free

1-888-842-2440

Un mot de Amana

Merci d'avoir achete un climatiseur "Amana" qui est dependable, facile a operer et economise de l'energie. Ce manuel contient l'information necessaire pour maintenir, operer, installer et utiliser proprement votre climatiseur. Votre climatiseur nettoie, refroidit et dehumidifie l'air dans votre salle pour vous fournir avec le niveau ultime de confort..

S'il vous plait lisez soigneusement les instructions avant d'installer ce produit. N'oubliez pas de remplir et poster la carte **d'enregistrement du produit**.

Registration du Produit

Registrez le model et numero de serie.

Pour tous vos appels de service pendant la periode de votre garantie, les informations suivantes vous seront necessaries. Attachez le recu de ventes a ce guide et garder pour la reference d'avenir. Cette information peut etre obtenue de la plaque en serie, qui est sur votre climatiseur.

Numero du model:





Numero de serie:

Date d'achats:.....

Nom du negociant:

Addressed u negociant:

Numeros de telephone du negociant:.....

TABLEAU					
TYPES DE PRISES ET FUSIBLES					
TENSION	125/60		250/60		
AMPÈRES	15	20	15	20	30
PRISE DE COURANT MURALE					
TAILLE DU FUSIBLE	15	20*	15	20*	30
FUSIBLE À FUSION TEMPORISÉE (disjoncteur)	Fiche	Fiche	Fiche		

CONSIGNES DE SÉCURITÉ

AVERTISSEMENT: *Veillez suivre ces précautions de base lorsque vous utilisez l'appareil afin de réduire tout risque d'incendie, d'électrocution, de blessure, voire de mort.*



- ⚠ 1) Le climatiseur doit être branché au niveau d'une prise électrique d'une tension adéquate. (voir tableau)
- ⚠ 2) L'appareil doit être mis à la terre (masse) afin de réduire tout risque d'électrocution et d'incendie. **NE PAS COUPER NI RETIRER LA BROCHE DE MASSE.** Si votre prise murale ne peut accueillir une fiche à trois broches, veuillez faire en sorte qu'un électricien qualifié en installe une. La prise murale **DOIT** être mise à la masse.
- ⚠ 3) Ne pas utiliser l'appareil si le cordon d'alimentation est effiloché ou fissuré, si la fiche et le connecteur sont endommagés, ou si l'appareil présente une panne ou est endommagé d'une façon quelconque.
- ⚠ 4) **NE PAS UTILISER UN ADAPTATEUR OU UNE RALLONGE.**
- 5) Ne pas gêner ni bloquer le flux d'air autour de l'appareil et que rien ne bouche le tuyau de sortie.
- 6) Débrancher toujours le climatiseur avant de le déplacer ou d'effectuer opération de maintenance.
- 7) Ne pas installer le climatiseur dans un endroit où l'atmosphère est huileuse ou présente des gaz combustibles ou du soufre. Éviter que les produits chimiques entrent en contact avec le climatiseur.
- 8) Ne placer aucun objet sur le climatiseur.
- 9) Ne jamais utiliser le climatiseur sans les filtres.
- 10) Ne pas utiliser le climatiseur à proximité d'une baignoire, d'une douche ou d'un lavabo ou évier.

Table de matieres

	PAGE
Un mot de Amana	1
Registration du Produit	1
Precautions de Surete	2
Avantages	3
Parties et caracteristiques	4
Assemblee et Installations	5
Operation	6-7
Specification du Produit	8
Soins et nettoyage	9
Emmagasinage	9
Detections d'un probleme	9
Informations de la garantie	10

Avantages de ce Model

1. Ce model est facile a operer. L'electronique a un minuteur, thermostat, trois vitesses pour refroidir, trois ventilateurs et une vitesse de dehumidification (seche).
2. Ce produit a une conception unique qui evapore l'eau. Donc une tank de condensation n'est pas necessaire. Ceci vous evitera de vous lever au milieu de la nuit pour vider le seau et virez le produit.
3. Une trousse de fenetre facile a installer est incluse et est constituee d'un tuyau d'echappement, de 2 jets de tuyau, d'une trousse de panneaux de fenetre, d'un connecteur du tuyau d'echappement.
4. Roulettes directionelles sont inclus pour aider a deplacer le produit d'une maniere comode pour etre utiliser dans presque n'importe quel domaine.
5. L'ecran du filtre est concu pour l'accès facilement.
6. Les climatiseurs portatifs sont faciles a emmagasiner quand pas utilises.

Parties et Caracteristiques

1. Tableau de Commande
2. Deflecteur d'air (Gauche-Droite)
3. Panneau de devant
4. Trou de Traitement
5. Roulette
6. Filtre d'ecran
7. Entrée d'air (Evaporateur)
8. Sortie d'air-
(Echange thermique)
9. Entrée d'air – (Condensation)
10. Corde d'alimentation
11. Egout pour la sortie d'eau

Avant

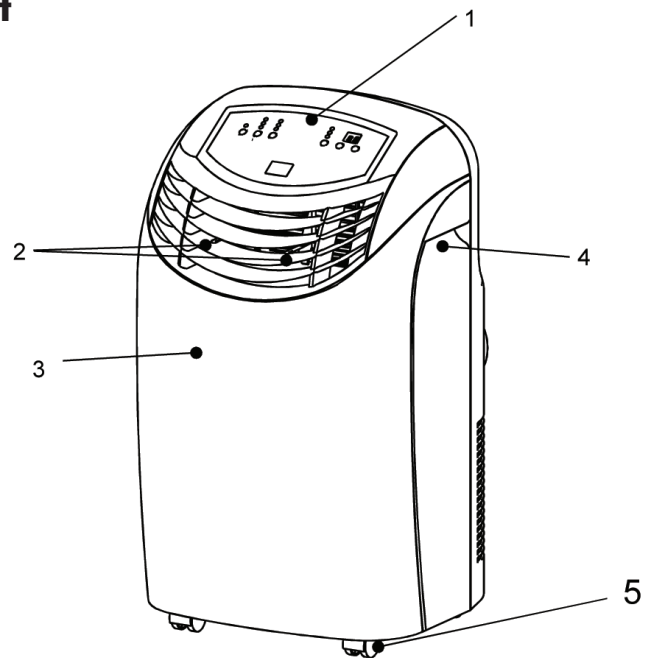

Arrière

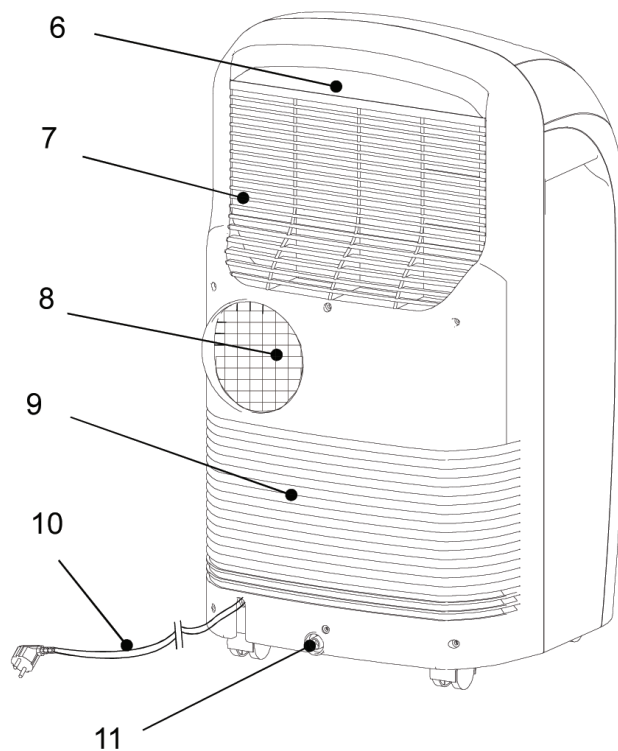

Montage et Installation

UTILISANT LA TROUSSE DES PANNEAUX POUR LA FENETRE

1. Panneau en matière plastique
-- 2 pièces
2. L'adaptateur du panneau de la
fenêtre – 1 pièce
3. Vis – 4 pièces

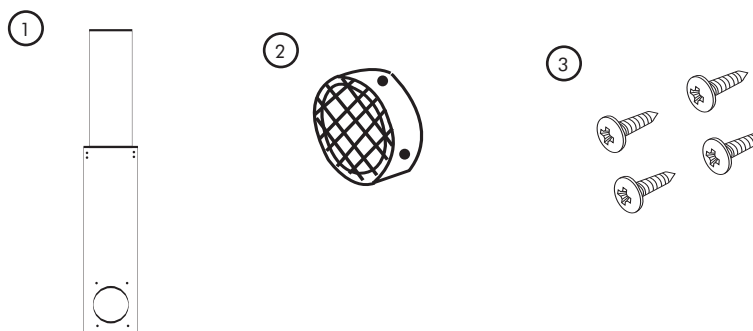

1. Pousser l'adaptateur du panneau de la fenêtre circulaire à travers le panneau en plastique. Alignez les trous et resserrez l'adaptateur avec les 4 vis qui sont inclus dans la trousse. (Resserrez les vis du devant)
2. Ajustez le panneau en plastique à la largeur et hauteur de votre fenêtre et resserrez les 2 vis qui sont attachés au panneau.
3. Installez le panneau en plastique sur la fenêtre. Si nécessaire, utilisez la bande adhésive pour assurer le panneau en place.
4. Connectez le tuyau d'échappement à l'unité en insérant le côté plus étroit de l'adaptateur de l'unité qui est attaché au tuyau dans l'échappement. Tournez l'adaptateur dans le sens des aiguilles d'une montre jusqu'à ce que ce dernier se verrouille. (Voir l'illustration A)
5. Transférez l'unité à la fenêtre, étendez le tuyau et attachez l'autre fin du tuyau à la fenêtre. Alignez les étiquettes du tuyau et de l'adaptateur du panneau de la fenêtre et attachez les ensemble.
6. Branchez à la prise murale pour être prêt pour l'opération.

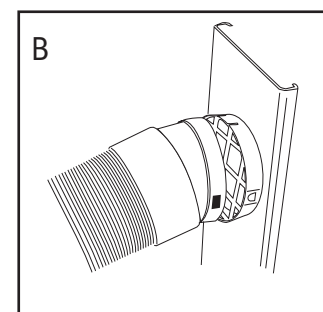
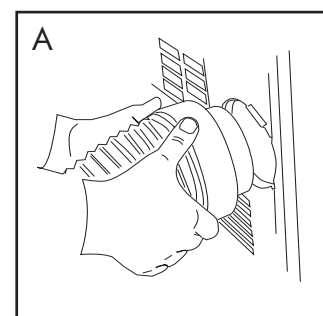

NOTE : Utilisation sur le circuit simple de sortie seulement.

Adaptateur de la fenêtre

Tuyau d'échappement

Adaptateur de l'unité

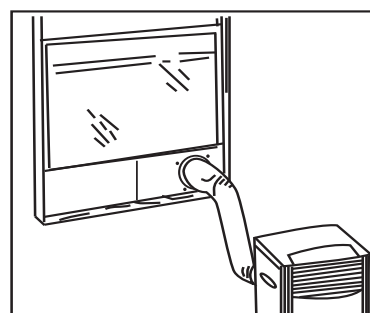
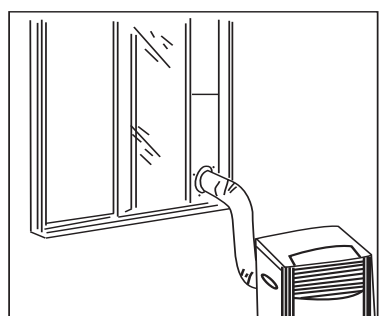
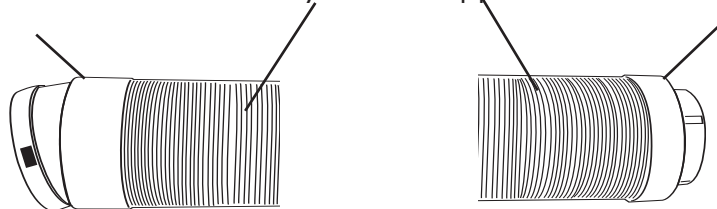

Operation Panneau de Commande

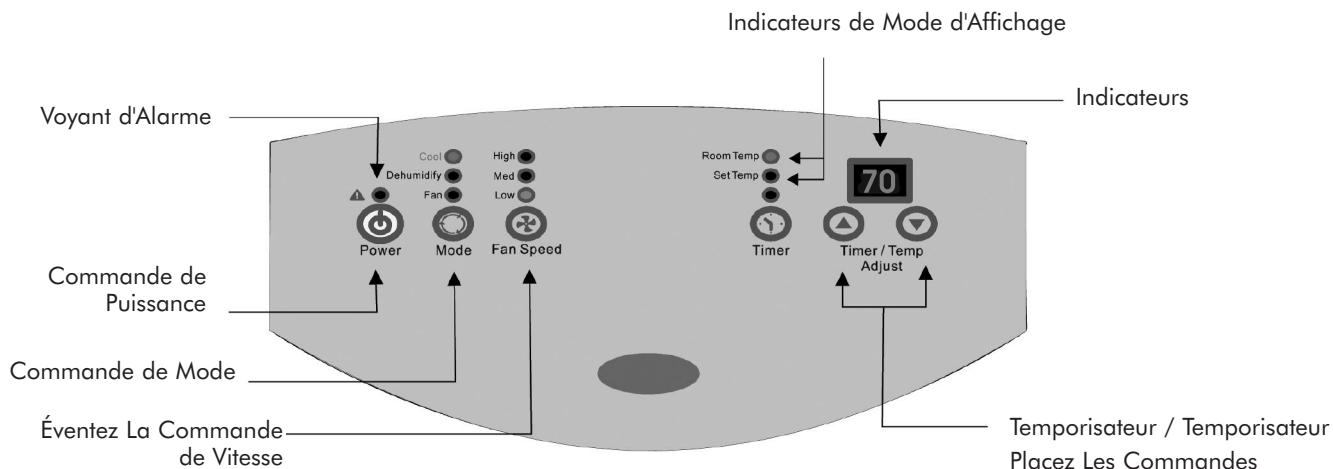

Commande de Puissance

La commande de puissance allume et eteind l'unité.

Lumière d'alarme

L'eau condensée peut s'accumuler dans l'unité. Si le réservoir interne est rempli d'eau, la lumière d'alarme s'allumera et l'unité cessera de fonctionner jusqu'à ce qu'elle soit vidangée.

Commande de Mode

La commande de mode a 3 arrangements.

Refroidissant Dshumidificateur Ventilateur

Ils sont réglés à l'aide du bouton de la commande de mode. Une lumière indiquera quel arrangement est utilisé.

Mode de Refroidissement

Quand la mode de refroidissement est choisie, une lumière verte s'allumera. Pendant la mode de refroidissement, l'air est refroidi, l'air chaud est évacué au dehors à travers un tuyau d'échappement. Ajustez la vitesse d'air du ventilateur à travers la température jusqu'à ce qu'au niveau de votre confort désiré.

Note: Les tuyaux d'échange d'air doivent être évacués à l'extérieur de la salle quand vous utilisez la mode de refroidissement..

Mode du Dshumidificateur

Quand la mode du déshumidificateur est choisie, une lumière orange s'allumera. L'air est déshumidifié en passant à travers l'unité, sans être en plein mode de refroidissement. Le ventilateur fonctionnera sur une vitesse moyenne. La température du ventilateur n'est pas ajustable durant la mode du déshumidificateur.

Mode Ventilateur

Quand la mode du ventilateur est choisie, une lumière jaune s'allumera. L'air circule à travers la chambre sans être refroidi.

Note: l'unité n'a pas besoin d'être évacuée durant la mode de ventilateur.

Commande de Vitesse du Ventilateur

Haute Moyenne Basse

Commande du Temporisateur

Eteinte automatiquement: Avec la machine en mode de ventilateur, appuyez sur le bouton du temporisateur pour choisir le nombre d'heures que vous voudriez que votre unité fonctionne en mode de climatisation jusqu'à ce qu'elle s'éteigne automatiquement.

Allumée automatiquement: Avec la machine éteinte appuyez sur le bouton du temporisateur pour choisir le nombre d'heures que vous voudriez jusqu'à ce que votre unité s'allume automatiquement dans la mode du climatiseur.

Temporisateur/ Commandes réglées du Temporisateur
Ceux-ci sont utilisés pour ajuster le temporisateur et le thermostat. L'affichage de défaut est la température ambiante. Durant la mode de refroidissement, quand le bouton "▲" et "▼" sont appuyés, la température choisie est affichée et peut être ajustée. Après 15 secondes l'affichage retournera de nouveau à la température ambiante. La température est ajustable seulement durant la mode de chauffage et de refroidissement. Le temps est ajustable entre 1 et 12 heures.

Note: En appuyant sur les boutons Temp/Climatiseur en même temps, l'affichage basculera entre le Celsius et le Fahrenheit.

Operation

NOTE: Attendez 24 heures pour tourner le climatiseur si le produit a été penché pour n'importe quelle raison. Ceci est pour régler et niveler les pétroles

1. Attendez 3 minutes avant de remettre en marche le produit après une panne normale pour compléter le cycle de compresseur.
2. Utilisez un 115v 15sortie de amp pour le climatiseur. Ne pas utiliser autre appareils electriques sur cette ligne ou vous pouvezz trebucher le fusible. Utilisez une ligne dediee pour ce climatiseur.
3. Ne pas placer le climatiseur dand la lumiere du soleil directe ou pres des chauffages. Exemples.. les appareils de chauffage, de plinth, des fours etc...
4. Operez sur une surface plate seulement
5. Gardez le produit libre d'obstructures tels que les rideaux,tentures , persiennes etc.
6. Gardez le produit au moins 1 foot eloigne du mur.
7. Verifiez et nettoyez le filtre une fois chaque semaine pour recevoir la plus haute efficacite.

NOTE: Ne pas utiliser le produit sans le filtre.

8. Si le produit n'est pas utilise pur une longue periode de temps, enlevez le bouchon du tyau d'egout d'eau et drainez l'eau condensee

Quand vous mettez en marche le climatiseur pour la premiere fois, après l'avoir branche, le ventilateur commencera a froid bas. La temperature lue sur le LED sera la temperature de la salle. En tournant le produit regulierement , il se souviendra du reglage du dernier eteint. Si vous voulez operer le climatiseur comme un dehumidifier, ajustez alors pour la mode seche.

Montage de la Temperature

Pour regler la temperature appuyez sur le + ou – bouton pour elever ou abaisser la temperature. La temperature peut etre elever ou abaissee dans le frais ou sec mode. La temperature ne peut pas etre ajustee dans le mode de ventilateur.

Vitesse du Ventilateur

Il ya 3 vitesses ajustables pour le ventilateur . Bas, Moyen ou haut.. Dans la mode seche ou dehumidificateur, le ventilateur fonctionne a une vitesse basse.

Declenchement de la minuterie

Le climatiseur a 1-12 heures ON/OFF minuteur incorpere. Pour retarder le commencement du produit de 1-12 heures a un intervalle d'une heure, simplement appuyez sur le declenchement puis pressez sur la clef + ou – pour ajuster le temps du commencement. Notez que le produit doit etre branche dans une sortie electrique pour que le minuteur fonctionne.

Pour fermer le produit automatiquement simplement appuyez sur le declenchement puis pressez sur la clef + ou – pour ajuster le temps d'eteint. L'auto eteint commutateur opera dans tous les 3 modes. Refroidit, sec et ventilateur.

NOTE: La temperature peut etre reglee entre 60°F a 89°F.

Specifications du produit

Voltage et frequence	115V / 60Hz
Les données Propulsent	850 W
Refroidir la capacite	7000 BTU
Enlever l'humidite (pints/jour)	60
Agent de refroidissement	R22
Minuteur	12 Hours
Portee de temperature d'operation	16°C - 38°C
Dimensions (WxDxH)(mm)	435 mm x 400 mm x 770 mm
Poids net en lbs approximativement	29 kg
Tuyau d'echappement	1.5 meter

Guide de Nettoyage et de Soins

- Debranchez toujours votre climatiseur avant de le nettoyer.
- Les filtres doivent être nettoyés au moins une fois par semaine pour que votre produit opère à l'efficacité optimum. Le filtre peut être lavé ou aspiré. Enlevez l'excès d'eau du filtre, secouez doucement. Ceci enlèvera la poussière et les particules prises au piège dans le filtre. Après avoir nettoyé, réinstallez le filtre. **NE PAS** utiliser votre climatiseur sans le filtre à sa place.
- Pour nettoyer le placard, n'utilisez jamais les produits chimiques caustiques, abrasifs, l'ammoniac, le chlore. Une partie de ces produits chimiques peuvent dissoudre, endommager et /ou **NE PAS** décolorer votre climatiseur.
- Utilisez toujours un tissu doux avec de l'eau au savon et nettoyez le devant du placard. Séchez avec un tissu doux.

Emmagasinement

- Pour emmagasiner votre climatiseur quand vous ne l'utilisez pas pour une longue période de temps, drainez l'eau condensée en utilisant le tuyau d'évacuation. Enlevez le tuyau d'échappement, nettoyez les filtres puis couvrez-le avec des sacs en plastique et emmagasinez.

Détection de panne

Si le climatiseur ne fonctionne pas:

- Assurez-vous que le produit est branché, la prise peut être décrochée.
- Assurez-vous que la prise murale est au voltage approprié.
- Assurez-vous si le disjoncteur a besoin d'être remis à l'état initial ou si le fusible doit être remplacé.
- Assurez-vous si le produit est sur le mode OFF.
- La lumière du réservoir indiquant qu'il est plein, appelez le service.

Le climatiseur en marche, mais la salle ne se refroidit pas:

- La salle peut avoir des appareils qui produisent de la chaleur. Utilisez un ventilateur d'échappement pour enlever l'excès de chaleur.
- Assurez-vous la propre installation du tuyau d'échappement.
- Déviez le courant d'air. Enlevez tous les obstacles.
- Toutes les portes et fenêtres doivent être fermées pour que l'air n'échappe pas de la salle.
- Les filtres peuvent être bloqués ou doivent être nettoyés.
- Le BTU de produit peut être très bas pour la chambre à refroidir.
- Quand la chaleur et l'humidité sont extrêmes, le climatiseur prendra long pour refroidir la salle.
- Égouttez l'eau du tuyau d'évacuation par le débrancher.
- Le produit peut être dans le sec ou ventilateur mode. Mettez le climatiseur sur le mode frais.

Amana®

ROOM AIR CONDITIONING AND DEHUMIDIFIER PRODUCTS

Garantie Limitee

Cette garantie couvre tous les défauts de fabrication ou de matériaux pour :

1. Les parties électriques et mécaniques (inclus les mains-d'œuvre) contenues dans ce produit Amana pour une période de 12 mois de la date d'achat. (La garantie est pour 90 jours pour une application louée ou commerciale)
2. Le système scelle et le compresseur contenus dans ce produit Amana est pour une période de 5 ans de la date d'achat (exclus les mains d'oeuvre après l'initiale période de 12 mois) . Dans le cas d'usage commercial la garantie supplémentaire du compresseur est pour un an et 9 mois (exclus les mains-d'œuvre après l'initiale période de 12 mois) . Vous devez garder et pouvoir fournir le reçu d'achat original comme preuve de la date d'achat.

Qui est couvert?

L'acheteur en détail original de ce produit Amana.

Quelles mesures seront prises?

Amana réparera et remplacera dans votre domaine n'importe quelle partie mécanique ou électrique du compresseur défectueuses lors d'utilisation normale pendant la période de 12 mois. Amana réparera et remplacera (exclus les mains-d'œuvre) le système scelle et compresseur (parties seulement) pour une additionale période de 4 ans.

Comment recevoir le service?

1. Contactez le plus proche Service Autorisé Amana. Pour le nom de service le plus proche de vous, contactez Amana au (877) 337-3639
2. Tous les services doivent être effectués par un service autorisé de Amana

CETTE GARANTIE COUVRE LES APPAREILS SUR LE CONTINENT DES ETATS-UNIS, CANADA ET PUERTO-RICO.

CETTE GARANTIE NE COUVRE PAS:

- Dommages dus à une mauvaise installation
- Dommages survenus pendant l'expédition

Dommages dus à une mauvaise utilisation, à une utilisation abusive, à un accident, à une altération, au manque d'entretien et propre soin.

Dommages d'un service de réparation autre qu'un service autorisé .

Les coûts de main-d'œuvre, du service, de transport et d'expédition pour l'enlèvement des parties défectueuses et l'installation du remplacement des parties au-delà de la période initiale de 12 mois.

CETTE GARANTIE EST DONNÉE AU LIEU DE TOUTE AUTRE GARANTIE EXPRIMÉE OU SUGGÉRÉE, Y COMPRIS LA GARANTIE DE MARCHANDABILITÉ ET QUALITÉ POUR UN BUT PARTICULIER.

Le remède fourni dans cette garantie est exclusif et est placé au lieu de toute autre remède. Cette garantie ne couvre pas les dommages incidentaux ou conséquents. Certains États n'autorisent pas l'exclusion d'accessoires ou dommages conséquents. Dans ce cas les limitations ci-dessus peuvent ne pas être applicables. Certains États ne permettent pas les limitations de la durée d'une garantie implicite, dans ce cas les applicables. Cette garantie vous reconnaît certains droits juridiques et il se peut que vous disposez d'autres droits, qui varient d'un état à l'autre. to state.

For more information on this and other Amana products, call Customer Affairs Department at: 1-888-842-2440



CONSUMER INFORMATION LINE
Amana Toll-Free

1-888-842-2440

Palabras de Amana

Gracias por comprar nuestro Acondicionador de Aire AMANA, de bajo consumo de energía y práctico de utilizar. Este manual contiene información útil para la instalación, operación, mantenimiento y uso seguro de este producto. Su Acondicionador de aire limpia, enfría y deshumidifica el aire de la habitación de manera de obtener el mayor nivel de comfort.

Por favor, lea las instrucciones cuidadosamente antes de utilizar este producto. No olvide de completar y enviar la tarjeta de **registro del producto**.

Registro del Producto

Guarde el número de modelo y de serie.

Para todos los llamados que usted realice al Centro de servicios dentro del período de garantía será necesaria la siguiente información. Adjunte la factura de compra a esta guía y guarde para futura referencia. Esta información se encuentra en la placa de su Acondicionador.

Número de modelo:





Número de serie:

Fecha de compra:

Nombre del distribuidor:

Dirección del distribuidor:

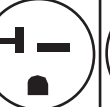
Teléfono del distribuidor:

TABLA					
TIPOS DE RECEPTACULOS					
VOLTIOS	125/60		250/60		
AMPS	15	20	15	20	30
TOMA DE PARED					
TAMAÑO FUSIBLE	15	20*	15	20*	30
DEMORA DEL FUSIBLE (Corta-circuitos)	Plug	ENCHUFE	ENCHUFE		

PRECAUCIONES PARA SU SEGURIDAD

SEA CUIDADOSO: *Siga todas las instrucciones antes de utilizar el Acondicionador de aire para reducir el riesgo de un shock eléctrico, daños o lesiones.*



- ⚠ 1) Este acondicionador debe conectarse a la toma de corriente adecuada de acuerdo a las instrucciones de este manual. (Ver tabla)
- ⚠ 2) Debe asegurarse una adecuada conexión a tierra para reducir el riesgo de shock. **NO CORTE O RETIRE EL CABLE DE CONEXIÓN A TIERRA.** Si usted no posee una toma de corriente con conexión a tierra llame a un técnico calificado para que realice la instalación necesaria y correcta.
- ⚠ 3) No utilice este Acondicionador si el cable de corriente estuviera rasgado o dañado. Evite también el uso de la unidad si existen daños de abrasión en el enchufe, el conector, o si el Acondicionador no funcionara correctamente o estuviese dañado de cualquier manera. Contacte a un service autorizado para la reparación o ajustes.
- ⚠ 4) **NO UTILICE UN ADAPTADOR O ALARGUE.**
 - 5) No bloquee o obstruya la corriente de aire alrededor de la unidad. Incluso la manguera de salida debe estar libre de cualquier obstrucción.
 - 6) Siempre desenchufe el acondicionador antes de realizar reparaciones o traslados del mismo.
 - 7) No instale u opere el Acondicionador en áreas donde la atmósfera posee gases combustibles. Evite que cualquier químico haga contacto con la unidad.
 - 8) No coloque ningún objeto arriba de la unidad.
 - 9) Nunca opere el Acondicionador sin los filtros en su lugar.
 - 10) Nunca utilice el Acondicionador cerca de una bañera, pileta de cocina o una ducha.

Índice

	Página
Palabra de AMANA	1
Registración del producto	1
Precauciones de seguridad	2
Ventajas	3
Partes y características	4
Ensamble e instalación	5
Operación	6-7
Especificaciones del producto	8
Cuidados y mantenimiento	9
Almacenaje	9
Problemas en la operación	9
Información de garantía	10

Ventajas de este Modelo

1. Este modelo es fácil de operar. El panel electrónico de control manual posee termostato, timer, tres velocidades de enfriamiento, tres velocidades de ventilación y una velocidad de deshumidificación (Seco).
2. La unidad es de un diseño único que evapora el agua. De esta manera no necesita de un tanque de condensación, evitando a usted el trabajo necesario de primero vaciar el recipiente de agua y luego encender la unidad.
3. Incluye un kit de fácil instalación en ventana que consta de una manguera de salida, 2 bocas de manguera, el panel para la ventana, Sistema de conexión de la manguera de salida y cobertor del mismo.
4. Cuenta con rueditas direccionales ajustables que ayudan a mover la unidad para utilizarse convenientemente en cualquier área.
5. El filtro es de fácil acceso y está diseñado para una limpieza fácil y rápida.
6. El Acondicionador de aire portátil es fácil de almacenar cuando no está en uso.

Partes y Características

1. Panel de control
2. Deflector de ventilación (Left-Right)
3. Panel frontal
4. Agujero De la Manija
5. Rueda
6. Filtro
7. Entrada de aire (Evaporador)
8. Salida de aire (Intercambiador de calor)
9. Entrada de aire (Condensador)
10. Cable de energía
11. Drenaje de salida de agua

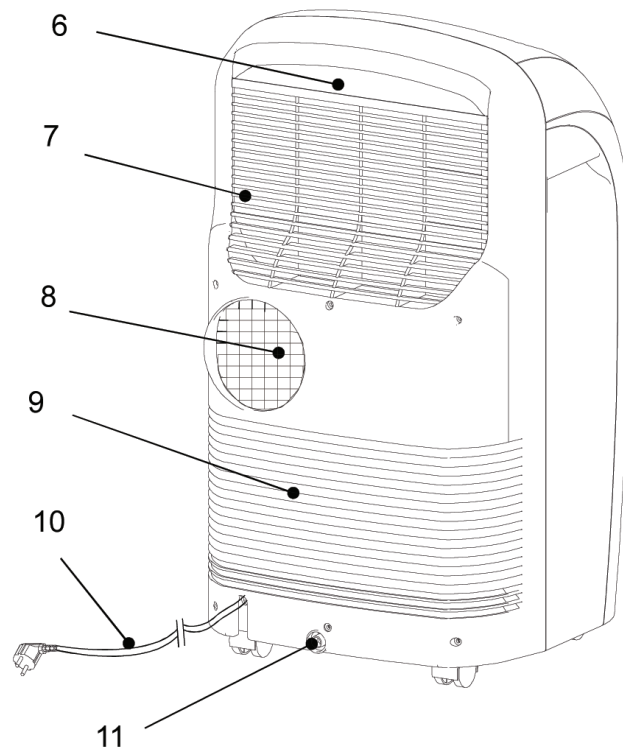
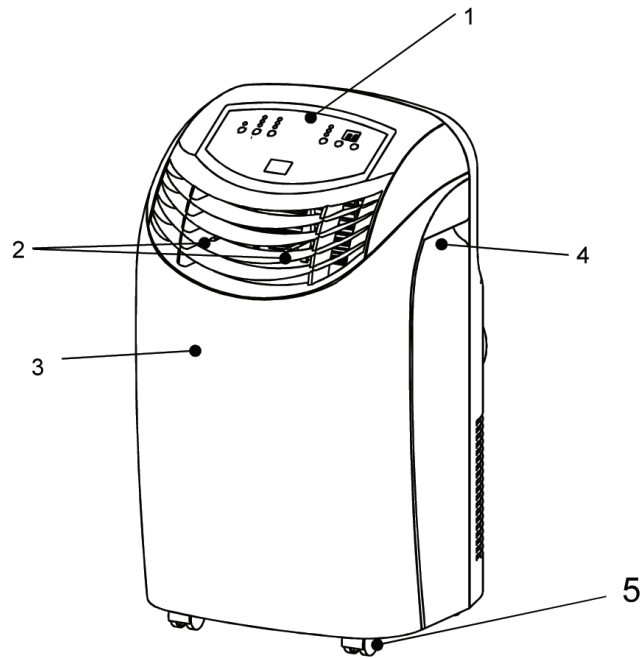

Ensamble e Instalación

UTILIZANDO EL KIT

PANEL DE VENTANA

1. Panel Plástico - 2 piezas
2. Adaptador de Panel de Ventana - 1 pieza
3. Tornillos - 4 piezas

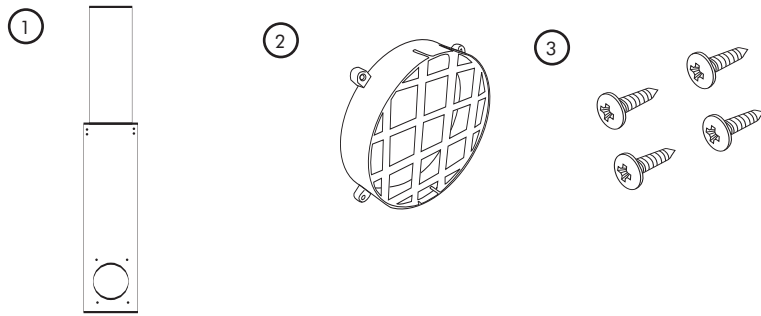

1. Empuje el adaptador redondeado del panel a través de la parte trasera del mismo. Alinee los orificios y ajuste el adaptador con 4 tornillos los cuales se incluyen en el kit (ajuste los tornillos por el frente).
2. Ajuste el panel plástico al ancho o altura de la ventana y ajuste con 2 tornillos que sujetan el panel.
3. Instale el panel plástico en la ventana. Si es necesario utilice cinta adhesiva para asegurar el panel.
4. Conecte la manguera de salida a la unidad insertando el extremo más angosto del adaptador de la unidad, que se encuentra atado a la manguera, a la salida. Gire el adaptador hacia la derecha hasta que trabaje. (ver dibujo A).
5. Mueva la unidad hacia la ventana, extienda la manguera y ate el otro extremo de la misma a la ventana. Alinee la manguera con el adaptador del panel y ajuste ambos.
6. Tape en el enchufe de pared para conseguir listo para la operación.

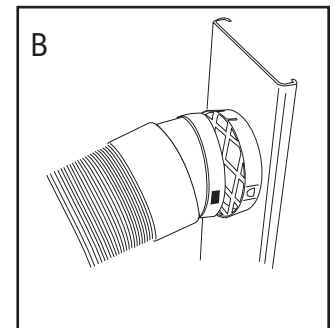
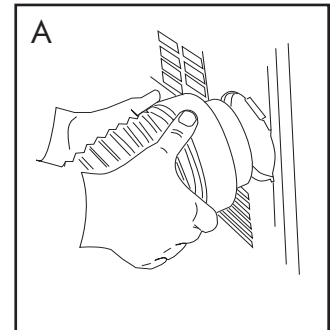

NOTA: Uso en el solo circuito del enchufe solamente.

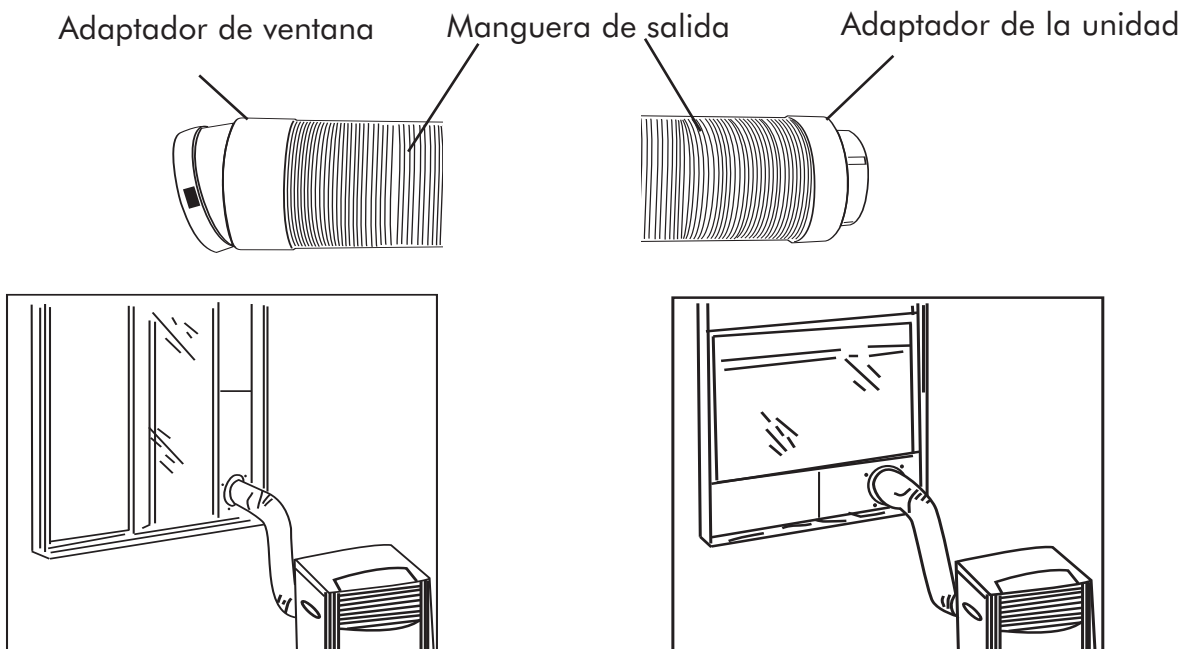

Operación Panel De Control

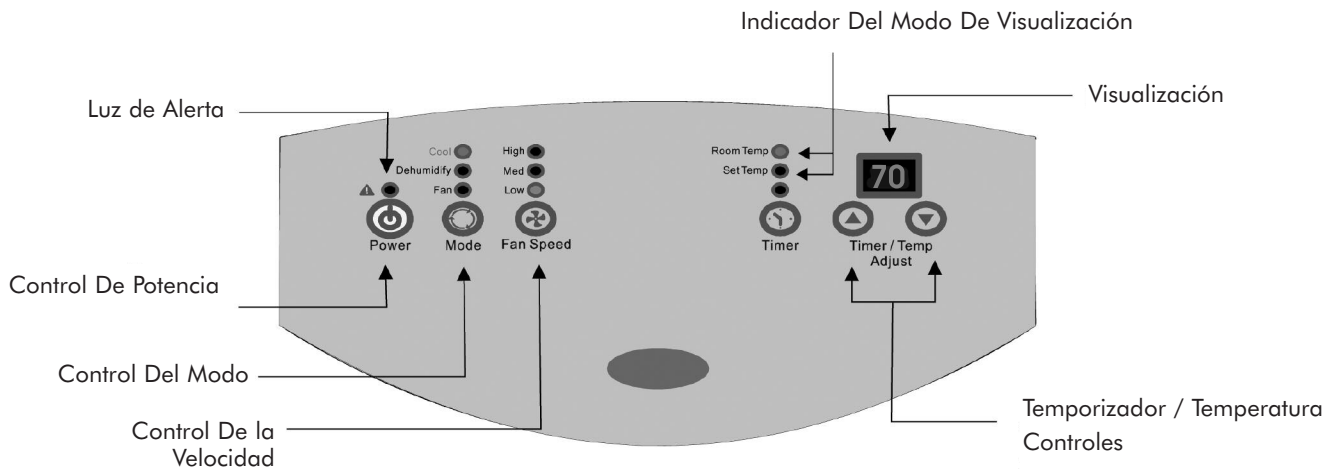

Control de alimentación

El control de alimentación prende o apaga la unidad.

Luz de Advertencia

Se puede acumular agua condensada en la unidad. Si el tanque interno se llena, la Luz de Advertencia se prenderá y la unidad no operará hasta que la unidad se haya vaciado.

Control de Modo

El Control de Modo tiene tres ajustes:

Enfriar Deshumidificar Ventilador

Los ajustes se seleccionan con el botón de Control de Modo. Una luz le indicará el ajuste que se esté utilizando.

Modo Enfriar

Cuando se selecciona el modo Enfriar, la luz indicadora brillará de color verde. Durante el modo Enfriar, el aire es enfriado y el aire caliente se evacua al exterior a través del tubo de escape. Ajuste la velocidad del ventilador y la temperatura según el nivel de confort deseado.

Nota: Las mangueras de renovación de aire deben ventilar afuera de la habitación cuando se usa el modo Enfriar.

Modo Deshumidificar

Cuando se selecciona el modo Deshumidificar, la luz indicadora brillará de color naranja. El aire se deshumidifica al pasar por la unidad, sin estar en el modo de enfriamiento total. El ventilador funcionará a velocidad media. La velocidad del ventilador no puede ajustarse en el modo Deshumidificar.

Modo Ventilador

Cuando se selecciona el modo Ventilador la luz indicadora brillará de color amarillo. El aire circulará sin enfriamiento por toda la habitación.

Nota: La unidad no necesita evacuación de aire cuando está en modo Ventilador.

Control de Velocidad del Ventilador

El Control de Velocidad de Ventilador tiene 3 ajustes:

Alto Medio Bajo

Control de Temporizador

Apagado Automático: Con la unidad en el modo ventilador, oprima el botón del temporizador para seleccionar el número de horas que desea que la unidad permanezca en modo de aire acondicionado hasta que se apague automáticamente.

Encendido automático: Con la unidad apagada, oprima el botón del temporizador para seleccionar el número de horas que desea que transcurran hasta que la unidad comience automáticamente a funcionar en modo de aire acondicionado.

Controles de ajuste de Temperatura/Temporizador
Se utilizan para ajustar el temporizador y termostato. El ajuste predeterminado es temperatura ambiente. En el modo de enfriamiento, cuando se oprime el botón "▲" o "▼" se muestra la temperatura programada la cual puede ser ajustada. Luego de 15 segundos, el indicador volverá a mostrar la temperatura ambiente. Se puede ajustar la temperatura sólo en el modo Enfriar o Calefacción. El tiempo se puede ajustar entre 1 y 12 horas.

Nota: Al presionar los botones de ajuste de

Temperatura/Temporizador al mismo tiempo, el indicador cambiará entre Celsius y Fahrenheit.

Operación

NOTA: Espere unas 24 horas antes de encender la unidad si la misma hubiese estado recostada o inclinada por cualquier motivo. Esto es para que el líquido refrigerante se asiente y nivele.

1. Espere unos 3 minutos antes de encender la unidad luego de haberla apagado de manera de permitir al compresor terminar con el ciclo.
2. Utilice una toma de 115 volt y 15 amp. No utilice ningún otro electrodoméstico en la misma línea de corriente para evitar saltar los fusibles. Utilice una línea de corriente separada, exclusiva para el Acondicionador.
3. No coloque el Acondicionador en la luz directa del sol o cerca de otras fuentes de calor como estufas, calentadores, etc.
4. Opere la unidad solamente en una superficie pareja y chata.
5. Mantenga lejos de la unidad cualquier obstrucción como cortinas, persianas, etc.
6. Mantenga la unidad por lo menos un pie lejos de la pared.
7. Controle y limpie el filtro una vez a la semana para lograr una mayor eficiencia en el funcionamiento de la unidad. **Nota:** No opere el Acondicionador sin el filtro.
8. Si la unidad no fuese utilizada por un período largo de tiempo, por favor, retire el tubo de drenaje para que salga el agua acumulada.

Cuando encienda el Acondicionador por primera vez el mismo comenzará a operar en un modo lento de enfriamiento. La temperatura que se leerá en la pantalla es la temperatura ambiente. Cuando encienda la unidad una vez en uso regular siempre comenzará a operar de acuerdo a la selección anterior. Si quiere operar la unidad como deshumidificador de aire presione entonces la opción "seco".

Eligiendo la Temperatura

Para elegir la temperatura deseada utilice los botones + y – para bajar o subir la misma respectivamente. La temperatura puede ajustarse estando en el modo "Frio" o en "seco". La temperatura no puede regularse cuando está operando en el modo de ventilación.

Velocidades de Ventilación

Hay tres velocidades ajustables del ventilador y del modo de enfriamiento: Bajo, Medio y Alto. En la función de deshumidificación o secado solo se operará a una velocidad baja.

Selección de tiempo de apagado/ encendido

El Acondicionador de aire puede ser programado para apagarse o encenderse en un tiempo de 1 a 12 horas. Para demorar el comienzo de la operación de la unidad simplemente presione la tecla "tiempo/selección" (time/set) y presione + o – para ajustar al tiempo que desee. Note que el Acondicionador debe estar enchufado para poder operar los controles del mismo.

Para que la unidad se apague automáticamente presione "tiempo/selección" mientras que la unidad está en funcionamiento. Luego con + o – elija el tiempo deseado de 1 a 12 horas. El apagado automático funciona en los tres modos de operación: Frio, Secado y ventilación.

Nota: La temperatura puede elegirse entre los 60 F y 89F

Especificaciones del Producto

Consumo de energía	115V / 60Hz
Potencia	850 W
Capacidad de enfriamiento	7000 BTU
Eliminación de la humedad (pint/hr)	60
Refrigerante	R22
Timer	12 Hours
Rango de temperaturas operables	64°F - 100°F
Dimensiones (WxDxH)	17 ³ / ₃₂ x 15 ³ / ₄ x 30 ⁵ / ₁₆
Peso neto aproximado (kgs)	29 kg
Manguera de escape	5 Pies

Cuidado y Mantenimiento

- Siempre desenchufe la unidad antes de limpiar.
- El filtro de aire del Acondicionador necesita ser limpiado por lo menos una vez por semana para que la unidad pueda funcionar al máximo de eficiencia. El filtro puede retirarse de la parte trasera deslizando hacia adelante. El filtro puede ser lavado o aspirado. Retire el exceso de agua del filtro sacudiéndolo. De esta manera desaparecerán las partículas de tierra y polvillo atrapados. Coloque nuevamente el filtro luego de la limpieza. **NO UTILICE** el acondicionador si el filtro no está en su lugar.
- Para limpiar el gabinete **NO UTILICE** químicos, abrasivos, amoníaco, cloro, blanqueador, detergentes concentrados, solventes o esponjitas de metal. Algunos de estos productos puede dañar el acabado o decolorar las superficies.
- Utilice un paño seco y suave o apenas humedecido con una solución de agua y detergente. Lave y seque con un repasador o paño.

Almacenaje

- Para guardar el Acondicionador mientras no esté en uso por un largo período de tiempo retire restos de agua que hayan quedado en el tubo de drenaje. Retire también la manguera de salida, limpie los filtros, cubra con una bolsa de plástico y guarde.

Problemas Frecuentes

Si el acondicionador de aire no funciona:

- Controle que la unidad esté enchufada. El enchufe puede haberse aflojado.
- Controle que la toma de corriente sea del voltaje adecuado.
- Controle si se quemó algún fusible. Reemplaze el mismo.
- Verifique que la unidad esté en modo ON
- La luz indicadora de tanque lleno está encendida. Llame a un técnico.

El Acondicionador no enfría lo suficiente:

- Puede haber otros aparatos en el área que irradian calor. Utilice la opción de ventilación para remover el aire caliente.
- Controle que la manguera de salida de calor este instalada correctamente.
- Redireccione la corriente de aire. Retire los obstáculos.
- Todas las puertas y ventanas deben estar cerradas de manera que el aire frío no escape.
- El filtro de aire puede estar bloqueado o necesita limpieza.
- La unidad BTU puede ser chica para la habitación.
- En días de calor y humedad extrema los Acondicionadores pueden demorar más tiempo que el normal en enfriar.
- Drene el agua del tubo de drenaje desenchufando el mismo.
- La unidad puede estar en el modo de ventilación o secada. Seleccione la opción "frío".

Amana®

ROOM AIR CONDITIONING AND DEHUMIDIFIER PRODUCTS

Garantía Limitada

Esta garantía cubre todos los defectos en el funcionamiento o materiales para:

1. Las partes mecánicas y eléctricas que hacen al funcionamiento de la unidad por un período de 12 meses desde la fecha de compra (para uso comercial o renta la garantía es de 90 días)
2. El sistema sellado o compresor que se encuentra en este producto AMANA por un período de 5 años, desde la fecha de compra (excluyendo los gastos de labor luego de los primeros 12 meses de la garantía) Para uso comercial o renta la garantía adicional limitada del compresor es por 1 año y 9 meses (excluyendo los gastos de labor luego de transcurrido el periodo inicial de 90 días)

Usted debe poseer la factura para poder demostrar la fecha de compra de la unidad.

Quién está cubierto?

El comprador minorista original de este producto

¿Que se hará y como se obtiene el servicio?

AMANA reparará o reemplazará en su domicilio cualquier parte mecánica, eléctrica o el compresor que se muestre defectuosa en la operatoria normal y dentro del período de 12 meses especificado.

AMANA reemplazará o reparará el compresor y el sistema sellado (excluyendo los gastos de labor) por un período adicional de 4 años.

Como obtener el servicio?

1. Para obtener el servicio lleve la unidad a su centro de servicios autorizado por AMANA más cercano. Contacte al Centro de Servicios mas cercano al: 1-877-337-3639.
2. Todas las reparaciones deberán ser realizadas por profesionales de centros autorizados por AMANA

ESTA GARANTIA CUBRE EN LOS EEUU, PUERTO RICO Y CANADA. NO CUBRE LO SIGUIENTE

Daños por instalación impropia

Daños en traslados

Daños por desuso, abuso, accidente, alteración o falta de cuidado y mantenimiento adecuado.

Daños ocasionados por reparaciones de personal no perteneciente a algún service autorizado.

Labor, cargos de traslado, envío de partes luego de los 12 meses iniciales

ESTA GARANTIA LIMITADA ESTA DADA EN LUGAR DE CUALQUIER OTRA GARANTIA.

Las soluciones dadas por esta garantía son exclusivas y otorgadas en lugar de cualquier otra solución. Esta garantía no cubre daños incidentales o secundarios, de modo que las limitaciones precedentes no lo alcanzan a usted. Algunos Estados no permiten las limitaciones de tiempo de una garantía implícita, de modo que las limitaciones anteriores pueden no aplicarse en su caso.

Esta garantía le da derechos legales específicos, y usted puede contar con otros derechos de acuerdo al Estado donde se encuentre.

For more information on this and other Amana products, call Customer Affairs Department at: 1-888-842-2440



CONSUMER INFORMATION LINE
Amana Toll-Free

1-888-842-2440

IMPORTANT

Do Not Return This Product To The Store

If you have a problem with this product, please contact the
"Customer Information Line" at 1-888-842-2440.

DATED PROOF OF PURCHASE, MODEL # AND SERIAL # REQUIRED FOR WARRANTY SERVICE

IMPORTANT

Ne pas retourner cet article au magasin

En cas de problème avec cet article, veuillez contacter le
"Centre satisfaction client" au 1-888-842-2440.

UNE PREUVE D'ACHAT DATÉE, LE NUMÉRO DU MODÈLE ET LE NUMÉRO DE SÉRIE SONT OBLIGATOIRES POUR BÉNÉFICIER DE LA COUVERTURE OFFERTE PAR LA GARANTIE.

IMPORTANTE

No Devuelva Este Producto al Establecimiento Compra.

Si tiene problemas con este producto, por favor póngase en contacto con el
"Centro de Atención al Cliente" en el 1-888-842-2440.

PARA EL SERVICIO DE GARANTÍA SE REQUIERE PRUEBA DE COMPRA, FECHADA, No. DE MODELO Y No. DE SERIE

**Amana is a registered trademark
of the Maytag Corporation
and is used under license to Haier America.**

**Made in China
Fabrique en Chine
Hecho en China**

Amana[®]
ROOM AIR CONDITIONING AND DEHUMIDIFIER PRODUCTS

Amana
New York, NY 10018

Printed in China